

Riduttori di pressione



Serie 539



01188/17

sostituisce dp 01188/10



Funzione

I riduttori di pressione sono dispositivi che, installati sulla rete idrica privata, riducono e stabilizzano la pressione in entrata dalla rete pubblica che, in genere, risulta troppo elevata e variabile per uno sfruttamento corretto sugli impianti domestici.

Conforme alle norme NF 079 doc.4 - EN 1567.



Gamma prodotti

Cod. 539250 Riduttore di pressione _____ misura 3/4" F

Caratteristiche tecniche

Materiali

Corpo:	lega antidezincificazione	CR CB752S
Nipples:	lega antidezincificazione	CR CW602N
Coperchio:		PA66G38
Otturatore:	lega antidezincificazione	CR CW602N
Parti mobili:	lega antidezincificazione	CR CB752S
Molla:		acciaio EN 10270-1 DH (C98)
Sede:		acciaio inox AISI 303
Membrana:		NBR
Tenute idrauliche:		NBR

Prestazioni

Fluido d'impiego:	acqua
Precisione max. a monte:	25 bar
Campo di taratura pressione a valle:	1÷5,5 bar
Taratura di fabbrica:	3 bar
Temperatura max d'esercizio:	80°C

Attacchi:

- Attacchi principali: fare riferimento alla tabella delle dimensioni
- Doppio attacco manometro: 1/4" F (ISO 228-1)

Dimensioni

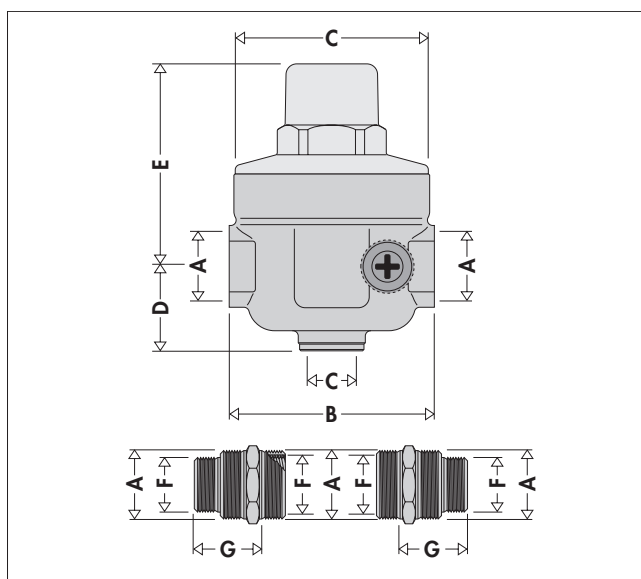

Codice	A	B	C	D	E	F	G	Massa(kg)
539250	3/4"	77	75	31,5	75,5	1/2"	25,5	0,880

Sezione

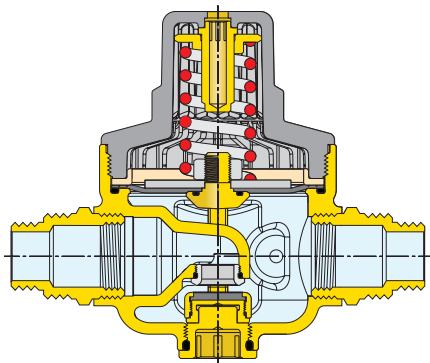

Caratteristiche idrauliche

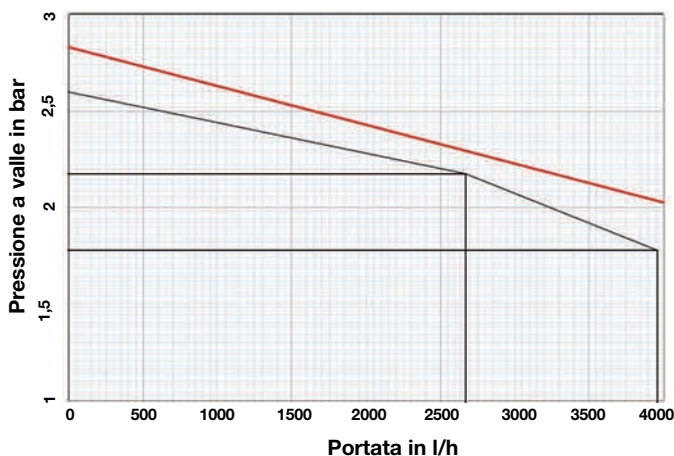

La curva nera soddisfa i requisiti dello standard NF. La curva rossa rappresenta l'andamento della pressione di valle, al variare della portata.

Installazione

1. Prima dell'installazione del riduttore di pressione, aprire tutti i rubinetti di erogazione per pulire l'impianto ed espellere l'aria rimasta nelle tubazioni.
2. Installare le valvole di intercettazione a monte e a valle per facilitare le operazioni di manutenzione.
3. Il riduttore di pressione può essere installato sia con tubazione verticale che orizzontale. E' tuttavia indispensabile che non sia capovolto.

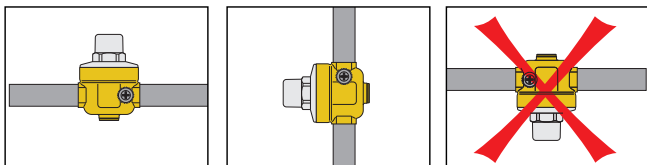

4. Chiudere la valvola di intercettazione a valle.
5. Effettuare la taratura agendo sulla vite posta alla sommità della campana in plastica, con una chiave esagonale da 5 mm. In senso orario per aumentare la pressione di taratura e antiorario per diminuirla.
6. Leggere sul manometro il valore desiderato. I riduttori serie 539 hanno una taratura di fabbrica di 3 bar.

Consigli per l'installazione

Diagramma di cavitazione

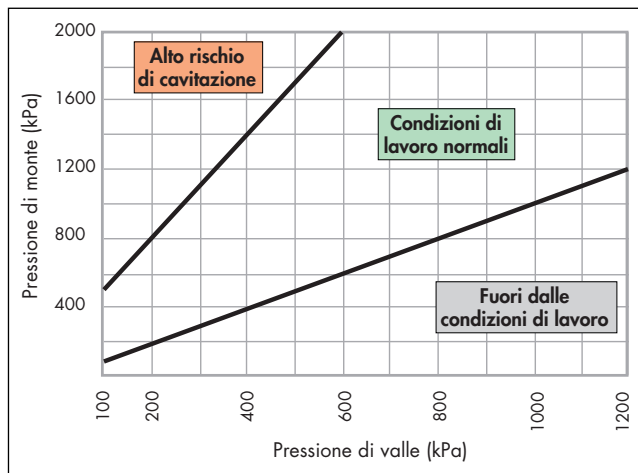

Al fine di ridurre al minimo il rischio di cavitazione all'interno del riduttore, che potrebbe provocare malfunzionamenti con rischio di erosione nella zona di tenuta, vibrazioni e rumore, è fortemente consigliato fare riferimento alle condizioni di lavoro riportate nel diagramma. A causa di numerosi fattori e condizioni variabili sperimentate come: pressione dell'impianto, temperatura, presenza di aria, portata e velocità, che potrebbero influenzare il comportamento del riduttore di pressione; è consigliabile che il rapporto tra la pressione di monte e quella di valle sia idealmente tenuto entro il valore di 2:1 e non superiore a 3:1 (per esempio, pressione di monte 10 bar, pressione di valle 5 bar, rapporto di pressione = $10/5 = 2:1$). In queste condizioni, il rischio di possibili cavitazioni è ridotto al minimo, tuttavia ciò non esclude i possibili effetti dovuti agli altri numerosi fattori presenti all'interno dell'impianto durante il suo funzionamento. Se il rapporto di pressione supera il limite indicato, la pressione di progetto dell'impianto o l'impiego di un riduttore di pressione di primo stadio dovrebbero essere valutati (per esempio, riduttore di pressione di primo stadio da 16 a 8 bar e quindi il secondo stadio da 8 a 4 bar). Le tubazioni a monte e a valle del riduttore di pressione devono essere staffate seguendo le istruzioni del costruttore, le specifiche locali, al fine di evitare di creare e di trasmettere vibrazioni e/o rumore nell'installazione.

Installazione in pozzetti

E' sconsigliato installare i riduttori di pressione all'interno di pozzetti principalmente per quattro motivi:

- si rischia che il gelo possa danneggiare il riduttore
- si hanno difficoltà nelle operazioni di ispezione e manutenzione
- si hanno difficoltà nella lettura del manometro
- è possibile che delle impurità entrino nel dispositivo attraverso i fori per lo sfogo della compressione volumetrica presenti sulla campana.

Colpi d'ariete

Questo è uno dei maggiori fattori di rotture dei riduttori di pressione. Durante l'installazione in impianti "a rischio" è bene prevedere l'uso di dispositivi specifici atti all'assorbimento dei colpi d'ariete.



Software di dimensionamento disponibile su
www.caleffi.com,
 Apple Store e Google play.

TESTO DI CAPITOLATO

Codice 539250

Riduttori di pressione. Attacchi filettati 3/4" F. Corpo e otturatore in lega antidezincificazione. Parti mobili in ottone. Sede in acciaio inox. Molla in acciaio. Membrana NBR. Tenute idrauliche NBR. Fluido d'impiego: acqua. Temperatura massima d'esercizio: 80°C. Pressione massima a monte: 25 bar. Campo di taratura pressione a valle: 1÷5,5 bar. Taratura di fabbrica: 3 bar. Doppio attacco manometro. Fornito di due raccordi femmina-maschio.

Ci riserviamo il diritto di apportare miglioramenti e modifiche ai prodotti descritti ed ai relativi dati tecnici in qualsiasi momento e senza preavviso.