

Disconnettore a zona di pressione ridotta non controllabile (CA)

serie 573

Designazione

Disconnettore CA, 1/2" Gas o 3/4" Gas, in lega antidezincificazione **CR**.
Attacchi a bocchettone filettati.

Impiego

Questo disconnettore a zone di pressione differenti non controllabili CA è destinato, entro i limiti definiti dalle normative sanitarie, alla protezione delle reti di acqua potabile contro il ritorno in rete di fluidi inquinati.

Installazione

L'apparecchio va installato sulla rete di acqua potabile con due dispositivi di intercettazione: l'uno, provvisto di un rubinetto di controllo, a monte, l'altro a valle.

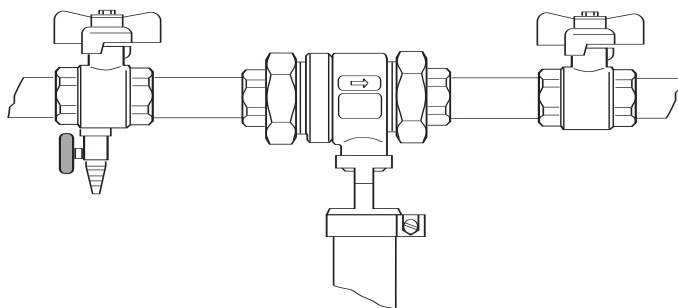

Caratteristiche tecniche

- Definizione semplificata: "SCUDO " CA 1/2" o 3/4", riferimento serie 573
- Pressione massima di esercizio: 10 bar
- Temperatura massima di esercizio: 65°C
- Costruito in lega antidezincificazione **CR**: UNI EN 12165 CW602N
- Attacchi: a bocchettone filettati 1/2" (DN 15) - 3/4" (DN 20)
- Funzionamento: in posizione orizzontale
- Fluido di impiego: acqua potabile

Curva delle perdite di carico

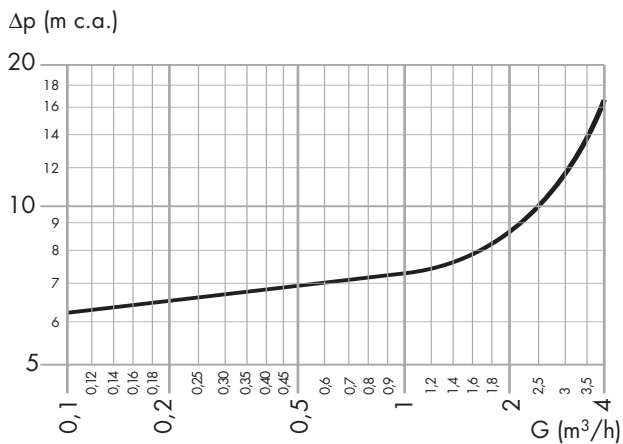

Dimensioni

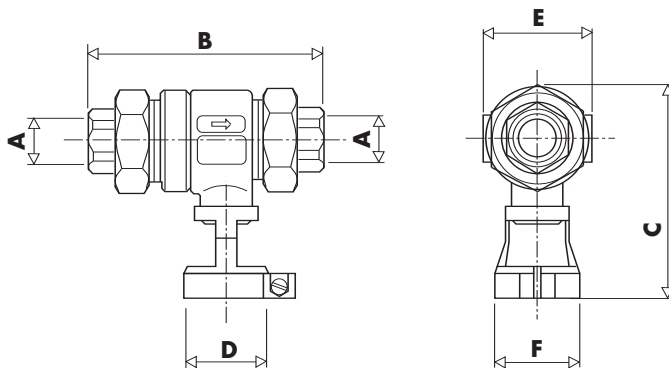

	A	B	C	D	E	F
573404	1/2"	119,5	113,5	∅ 40	54	∅ 44
573504	3/4"	119,5	113,5	∅ 40	54	∅ 44