

Centralina Gas Incendio**BX449F**
Cod. 040436

Dall'eleganza e dal prestigio che da sempre contraddistinguono la **FERRARI S.r.l.** e dal concetto di industrial fitness, nasce la nuova **BX449F**, la quale ha la prerogativa di poter controllare, tramite delle sonde ad essa collegate, la presenza di: "**Gas Tossici -Esplosivi, e rilevare**

Rilevamento Gas

La centralina presenta due livelli di pericolo, che sono:

I° LIVELLO, pre-allarme. Esso è stato fissato per tutte le sonde al 13 % del L.I.E. (200ppm)

II° LIVELLO, allarme generale. Esso è stato fissato al 20 % del L.I.E. (300ppm)

Per facilitare la lettura degli avvenimenti, la centralina presenta sul pannello frontale 4 Leds che indicano a rotazione la sonda che si sta controllando, mentre il display indica la concentrazione di gas misurata ad ogni passaggio.

Rilevamento Incendio

Alla **BX449F** si possono collegare ad ogni zona fino a 5 sonde d'incendio indifferentemente, siano esse di temperatura o rilevatori ottici di fumo, tramite una linea bilanciata.

Il micro processore della centralina controlla sia l'efficienza dei rilevatori sia la linea di collegamento, aperta o in corto circuito.

Quando le sonde rilevano un incendio, commutano il relé appropriato.

Configurazioni

Zone Max 4

Configurazioni GAS

Collegamento di una o più sonde, per diversi tipi dai GAS fino ad un **Max di 4 sonde**, 1 per ogni Zona.

Configurazioni Misto GAS INCENDIO

Ad **ogni zona** si può collegare indistintamente il rilevamento di **solo GAS** o **solo INCENDIO**

Configurazioni INCENDIO

Ad ogni **zona** si può collegare fino a un **Max 5** sonde anche miste, Fumo o Temperatura, per un **Max totale di 20 sonde.**

Riconoscimento automatico del tipo di sonda collegata sia essa GAS O INCENDIO.

[Guida all'uso e all'installazione](#)[Firmware Versione 1.0](#)

CONFORMITA'

EN 54-2**EN 50194****EN 50291****EMC EN50270****EMC EN 50130-4****Nota Importante**

Prima di collegare l'apparecchiatura si raccomanda di leggere attentamente il libretto d'istruzione e conservarlo per le future consultazioni. Inoltre si raccomanda di eseguire correttamente le connessioni elettriche come da disegni acclusi, osservando le istruzioni e le Norme Vigenti.

Precauzioni

ASSICURARSI dell'integrità della centralina dopo averla tolta dalla confezione.

Verificare che i dati scritti sulla scatola siano corrispondenti al tipo di gas usato e alla tensione elettrica.

Quando si effettua il collegamento elettrico seguire attentamente il disegno.

Ogni uso diverso da quello per cui il rilevatore è stato progettato è da considerarsi improprio, per cui la

FERRARI S.r.l. declina ogni responsabilità per eventuali danni causati a persone, animali o cose.

TERMINI e AFFIDAMENTI: l'installazione della centralina Art. **BX449F**, la sua manutenzione ordinaria e straordinaria, una volta all'anno, e la messa fuori servizio allo scadere del periodo di funzionamento, garantito dal costruttore devono essere eseguiti **da personale autorizzato o specializzato**.

Per servirvi a lungo e con soddisfazione della vostra centralina digitale **BX449F**, utilizzatela tenendo presente le precauzioni che seguono.

Non bagnatela.

La centralina non è impermeabile se immersa in acqua o esposta ad alti tassi di umidità può riportare seri danni.

Non lasciatela cadere.

Forti colpi o cadute durante il trasporto o l'installazione possono danneggiare l'apparecchio.

Evitate i bruschi sbalzi di temperatura.

Variazioni improvvise di temperatura possono provocare la formazione di condensa e la centralina potrebbe non funzionare bene.

Pulizia

Non pulire mai l'apparecchio con prodotti chimici. Se necessario lavare con un panno umido.

Caratteristiche Tecniche

Alimentazione Primaria	230 VAC ± 10% 50/60 Hz
Alimentazione secondaria tramite batteria Max 2,2 Ah (Opzionale)	12 VDC ± 10%
Carica Batteria Max 2,2 Ah	controllata
Assorbimento	11W Max 230 VAC
Assorbimento	6 W Max @ 12 VDC
Portata dei contatti sul relè di Pre-Allarme Gas	10A 250V resistivi - 5A 30Vdc resistivi
Portata dei contatti sul relè di Allarme Gas	10A 250V resistivi - 5A 30Vdc resistivi
Portata dei contatti sul relè di Allarme Incendio	10A 250V resistivi - 5A 30Vdc resistivi
Portata dei contatti sul relè di Avaria (Fault)	5A 250V resistivi - 2A 30Vdc resistivi
Pre Allarme	13% del L.I.E. (200ppm rif.CO)
Allarme finale	Fissato al 20% del L.I.E (300ppm rif.CO)
Zone	4
Numero di sonde GAS collegabili	4 (1 per ogni Zona)
Tipi di Sonde GAS collegabili	Semiconduttore, Catalitico, Cella Elettrochimica
Numero di sonde INCENDIO collegabili	20 (5 per ogni Zona)
Tipi di Sonde INCENDIO collegabili	Fumo Ottico - Temperatura Fissa - Temperatura ad Incremento
Microinterruttori per includere o escludere le sonde	1 per ogni Zona
Guasti rilevati dal circuito di avaria	Interruzione, Corto circuito o Decadenza
Segnale di ingresso GAS	4 ÷ 20 mA su 220 Ohm
Segnale di ingresso INCENDIO	Max 5V.
Tempo di risposta	< 2"
Unità di controllo	Microprocessore
Temperatura di funzionamento	-10°C ÷ + 60°C
Durata fase di preriscaldamento lampeggiante (Warm up)	Circa 2 minuti
Test manuale	Incorporato
Massima distanza tra sonde e centralina	100 m
Sezione dei cavi di collegamento alle sonde.....	1 mm ²
Collegamento: I fili di collegamento della sonda non devono essere stesi assieme ai cavi di potenza Se i cavi di collegamento sono stesi assieme a cavi potenza, si deve usare un cavo schermato	
Dimensioni barra Omega DIN EN 50092 9 moduli	159x90x58 mm
Grado di protezione in aria	IP20
Garanzia	Anni Tre dalla data di costruzione

Principali Sonde Adattabili

Sonda Gas	SG544	SGM595	SGM533	SG895	SG800	CO100
Sensore	Catalitico	Catalitico	Catalitico	Catalitico	Vedi Tabella	Electrochimica
Gas Rilevato	CH4/GPL	CH4/GPL	CH4/GPL	CH4/GPL	Vedi Tabella	CO
Range operativo	0÷100% LIE	0÷100%	0÷100%	0÷100%	Vedi Tabella	0÷5000%ppm
Uscita	4÷20 mA	4÷20 mA	4÷20 mA	4÷20 mA	4÷20 mA	4÷20 mA
Precisione	±5 %	±5 %	±5 %	±1 %	±1 %	±1 %
Autotarabile	NO	SI	SI	SI	SI	NO
Sonda Incendio:	Fumo Ottico - Temperatura Fissa - Temperatura ad Incremento					

Avvertenze

ATTENZIONE ! operazioni da compiere in caso di allarme

Gas

- 1) Spegner tutte le fiamme libere.
 - 2) Chiudere il rubinetto principale del gas o della bombola del GPL.
 - 3) Non accendere o spegnere luci ; non azionare apparecchi o dispositivi alimentati elettricamente
 - 4) Aprire porte e finestre per aumentare la ventilazione dell'ambiente.
- Se l'allarme cessa è necessario individuare la causa che l'ha provocato e provvedere di conseguenza.
Se l'allarme continua e la causa di presenza gas non è individuabile o eliminabile abbandonare l'immobile e, dall'esterno, avvisare i servizi di emergenza(V.V.F. , distributori, ecc).
IMPORTANTE: la prova di funzionamento non va effettuata con il rubinetto del gas poiché questo non garantisce una sufficiente concentrazione per attivare l'allarme generale.

Incendio

- *Mantenere la calma
- *Aprire le finestre e chiedere soccorso
- *Non accendere o spegnere luci ; non azionare apparecchi o dispositivi alimentati elettricamente
- *Se possibile premere il pulsante di emergenza più vicino.
- *Se possibile usare l'estintore più vicino, tenedo presente di non usare estintori a schiuma, o acqua, vicino ad apparati elettrici o direttamente su quadri elettrici.
- *Se l'incendio si è sviluppato in un Ambiente , uscire chiudendo la porta.
- *Se l'incendio è in un altro ambiente e il fumo rende impraticabile le scale e i corridoi chiudere bene le porte e cercare di sigillare le fessure con panni possibilmente bagnati.
- *Se il fumo rende difficile la respirazione, filtrare l'aria attraverso un fazzoletto, (meglio se bagnato), sdraiarsi sul pavimento (il fumo tende a salire verso l'alto).
- *Se l'allarme cessa è necessario individuare la causa che l'ha provocato e provvedere di conseguenza.
- *Se l'incendio continua e la causa non è eliminabile abbandonare l'immobile e, dall'esterno, avvisare i servizi di emergenza

Dimensioni

Dimensione della barra Omega DIN EN 50092 **9 moduli**

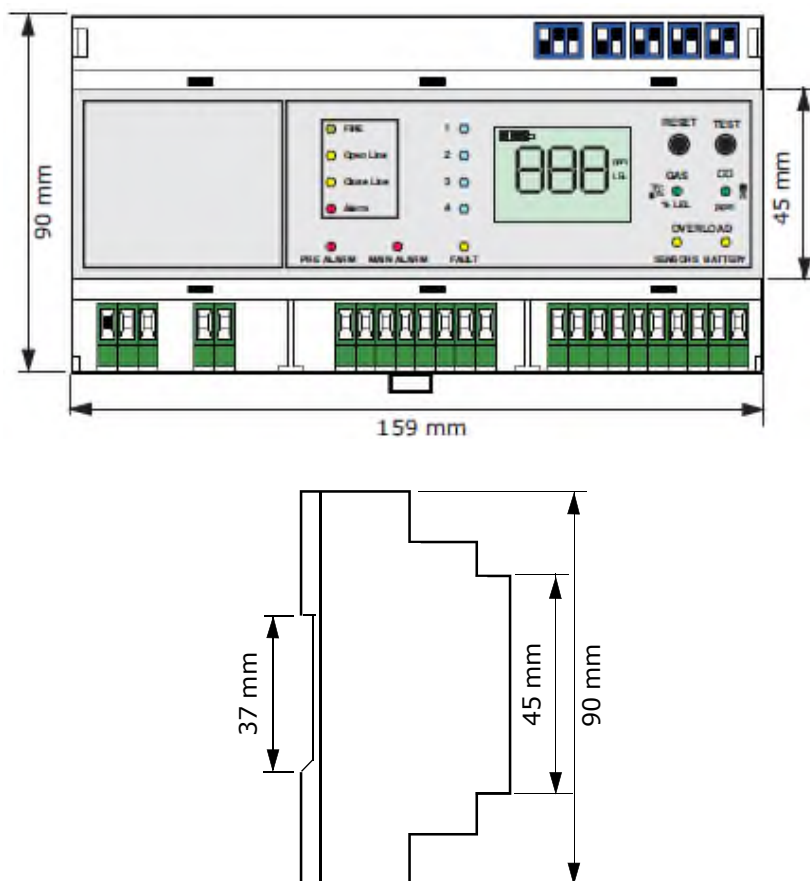

Componenti e comandi

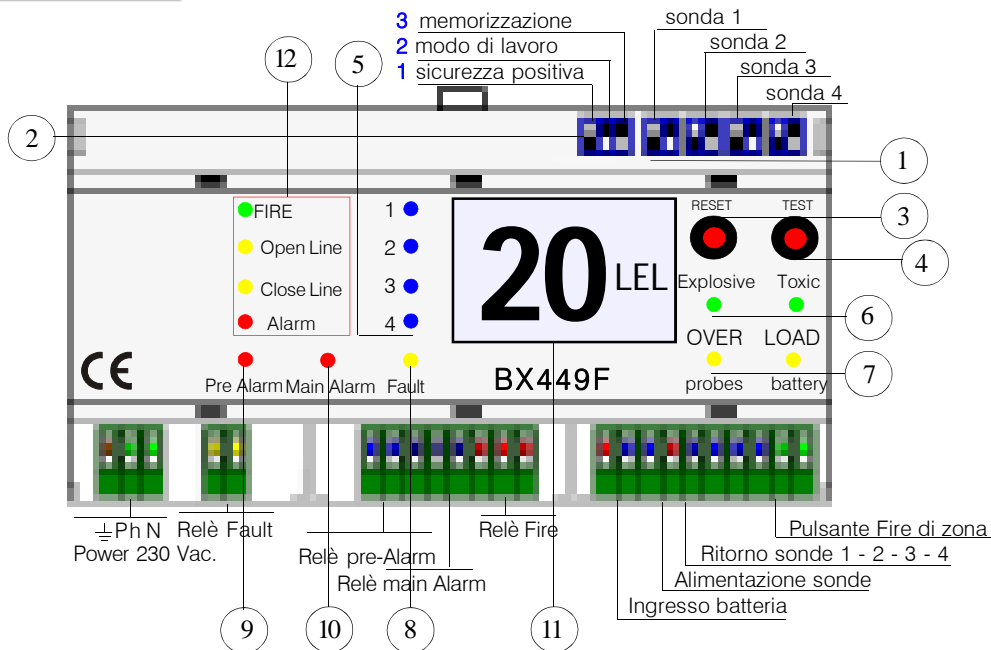

- 1) Gruppo di 8 Interruttori**, due per ogni sonda:(Vedi capitolo a pagina 6-7).
2) Gruppo di 3 Interuttori. Per selezionare il modo di lavoro della centralina.
 (Vedi capitolo a pagina 7)

Il microinterruttore 3 Serve per inserire o disinserire il mantenimento della memoria.

Nel rispetto della Legge questa funzione diventa attiva solo quando si ha selezionato il rilevamento di **Gas Tossici** lettura in "ppm"

Il microinterruttore 2 Serve per inserire il modo di lavoro del relè di Allarme generale; **Continuo o ad Impulsi**.

Il microinterruttore 1 Serve per inserire disinserire la sicurezza positiva.

3) Pulsante di RESET: Il pulsante ha due tipi di funzione, **uno** per la risoluzione di rilevamento **gas** ed **uno** per la risoluzione di rilevamento **incendio**.

RESET GAS

Premere una sola volta il pulsante per azzerare la memoria di allarme o per ripristinare la centrale dopo un evento di avaria.

RESET INCENDIO

Per compatibilità con la norma **EN54-2** per ripristinare un allarme incendio si deve:

Premere **tre volte** consecutive il pulsante **entro 5 secondi**.

4) Pulsante di TEST: mantenendo premuto il pulsante si ottiene sia la simulazione di una perdita di gas, che una simulazione d'incendio, per eseguire questa operazione non si devono avere avarie o allarmi.

5) Leds SONDE. Ogni Led rappresenta una sonda collegata.

Questi Leds si accendono ciclicamente e ad ogni passaggio e indicano sul display la quantità di Gas monitorato.

6) Led di segnalazione PPM - LIE. (Vedi capitolo a pagina 7)

L'accensione del LED ppm GAS TOSSICO: indica che la sonda è predisposta a rilevare gas tossico **CO** (monossido di carbonio), o altri tipi di gas.

L'accensione del LED L.I.E GAS ESPLOSIVI: indica che la sonda è predisposta a rilevare gas esplosivo Metano, GPL, o altri tipi di gas.

7) LED di OVER LOAD BATTERY e OVER LOAD PROBES.

L'accensione del LED Battery, indica che la batteria è collegata in modo errato, oppure ha un assorbimento anomalo.

L'accensione del LED Probes, indica un corto circuito o un assorbimento elevato di corrente alle sonde.

8) LED FAULT (AVARIA): questo LED lampeggia quando una delle sonde collegate è guasta, se i cavi di collegamento sono interrotti oppure se c'è stato un errore di collegamento.

Quando questo LED lampeggia l'apparecchiatura non è più in grado di rilevare, e si blocca.

Per riattivare il funzionamento bisogna provvedere alla riparazione o alla eliminazione della sonda, tramite il microinterruttore interno e successivamente premere il pulsante di RESET. (Vedi capitolo a pagina 6)

9) LED di pre Alarm: questo LED si illumina quando il livello di concentrazione del gas ha raggiunto la concentrazione del 13% del LIE o 200 ppm, e chiude il contatto del relè di 1° soglia, il buzzer emette un suono ad intermittenza lenta.

N.B. Il relè si diseccita automaticamente quando la soglia scende sotto il 13% del LIE o 200 ppm.

10) LED di MAIN ALARM (allarme generale): questo LED si illumina quando il livello della concentrazione del gas ha raggiunto il 20% del LIE o di 300 ppm, chiude il contatto del relè di ALLARME GENERALE, ed il buzzer suona ad intermittenza veloce.

N.B. Il relè si diseccita solo quando si preme il pulsante di RESET.

Componenti e comandi segue

11) DISPLAY. Il Display qui sotto disegnato è con tutti i suoi segmenti e le indicazioni accesi.

a) Il simbolo della batteria si accende solo quando il **BX449F** viene alimentato con una batteria esterna. La batteria disegnata indica anche lo stato di carica della batteria stessa, quando lampeggia significa che la batteria è in esaurimento.

b) La numerazione disegnata sul display indica la concentrazione di gas rilevata.

Lo scambio dei dati di ogni sonda collegata avviene ogni 4 secondi circa.

c) La scritta **ppm** si accende quando la sonda prescelta rileva **gas Tossico**.

La scritta **LEL** si accende quando la sonda prescelta rileva **gas Esplosivo**

d) Il simbolo della temporizzazione si accende quando la **BX449F** è in fase di Warm up, allo stesso modo il display inizia il count down.

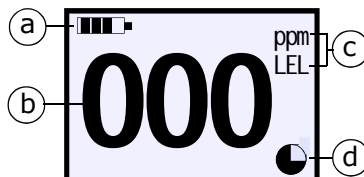

12) GRUPPO RIGUARDANTE LA RILEVAZIONE D'INCENDIO

In questo riquadro alloggiano 4 LEDS che rappresentano:

LED VERDE: Si accende solo quando vengono collegate le sonde di rilevamento Incendio.

LED GIALLO LINEA APERTA: Si accende quando la linea di collegamento sonde è interrotta o quando il rilevatore non funziona, oppure quando manca la resistenza di fine linea.

LED GIALLO LINEA CHIUSA: Si accende quando la linea di collegamento sonde è in corto circuito o quando il rilevatore non funziona.

LED ROSSO: Si accende solo quando viene rilevato un allarme, chiude il contatto del relé assegnato e il buzzer suona ad intermittenza veloce

Descrizione delle visualizzazioni del Display

Alla **BX449F** è stato adattato un display per poter leggere la concentrazione di gas rilevata. Lo scambio dei dati di ogni sonda collegata avviene ogni 4 secondi circa.

Il riconoscimento di quale sonda il display sta leggendo, è indicato dal led blu acceso, nel settore PROBES.



Il display visualizza una concentrazione di gas Esplosivo in% del LEL (L.I.E.)

Il display visualizza una concentrazione di gas Tossico ppm



Il display visualizza una avaria della sonda che rileva gas Esplosivo

Il display visualizza una avaria della sonda che rileva gas Tossico

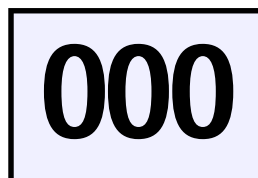

Il display visualizza le sonde Fire non in allarme

Il display visualizza le sonde FIRE in allarme

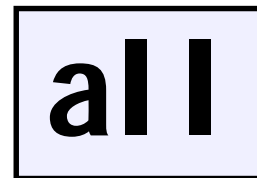

Il display visualizza la linea FIRE in avaria aperta

Il display visualizza la linea FIRE in avaria in corto circuito



Componenti e comandi segue

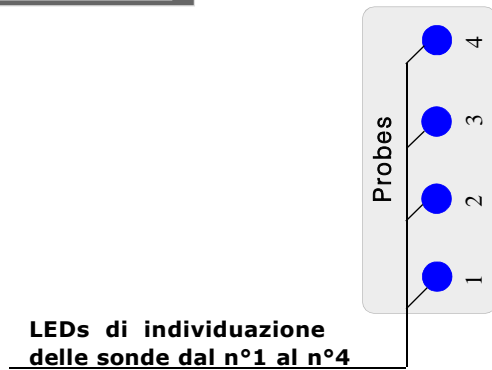

LEDs di individuazione delle sonde dal n°1 al n°4

La **BX449F** è stata adattata con una fila di leds denominata PROBES che inizia **dal n°.1 fino al n°.4**. Questi leds si accendono con cadenza di circa 2 secondi e rappresentano le sonde collegate, in modo da indicare la lettura della sonda sul display.

In caso di allarme: il LED che rappresenta la sonda si ferma per circa 15", questo per individuare facilmente la zona o le zone interessate.

Sul display appare la percentuale di gas rilevata dalla sonda, e rimane fermo per 15 secondi. Al passaggio seguente il LED (sonda) tornerà a fermarsi e a segnalare l'allarme.

In caso di avaria: il LED della sonda interessata inizia a lampeggiare e rimane fermo. Il display visualizza l'indicazione fissa **"FAU"** (Fault) e il buzzer emette un suono continuo sino a quando:

- 1) Non è stata eseguita la riparazione;
- 2) Si è provveduto al disinserimento della sonda interessata, tramite il microinterruttore.

Descrizione dei Micro interruttori

Installazione, Disinstallazione o Eliminazione Zone

Tramite i Microinterruttori presenti sulla centrale di possono inserire o disinserire 4 Zone.

Si possono collegare fino a **4 sonde GAS** (1 per ogni zona)

Oppure, si possono collegare un max di **20 sonde INCENDIO** (5 per ogni zona)

Nella configurazione misto Gas Incendio ogni singola zona può essere collegata indistintamente con sonde di solo GAS, oppure di solo INCENDIO.

Il riconoscimento delle sonde gas o incendio avviene automaticamente.

N.B. I microinterruttori servono anche per il disinserimento in caso di guasto.

Microinterruttori (1) per attivare o disattivare le sonde.

In posizione **ON** attivate - In posizione **OFF** disattivate

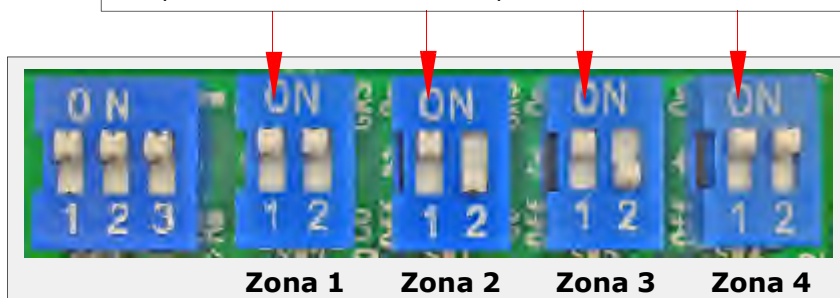

Componenti e comandi segue

Selezione del tipo di gas monitorato per ogni sonda

La Centralina dispone di quattro microinterruttori per selezionare la lettura del tipo di gas che le sonde collegate devono monitorare.

Spostando l'interruttore su **ON** si otterrà la lettura in L.I.E.

Gas Esplosivi

Spostando l'interruttore su **OFF** si otterrà la lettura in ppm,

Gas Tossici

Microinterruttori **(2)** per selezionare il tipo di gas monitorato
In posizione **ON** lettura in L.I.E - **Gas Esplosivo**
In posizione **OFF** lettura in ppm - **gas Tossico**

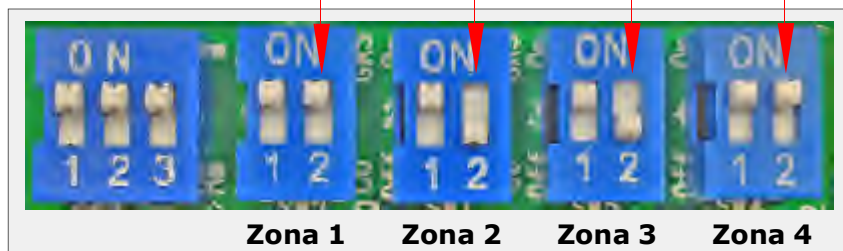

Modo di Lavoro del relè, e della memoria dell'allarme generale

Microinterruttori **1** Sicurezza Positiva
Microinterruttori **2** Modo di lavoro del relé di Allarme Generale
Microinterruttori **3** Mantenimento della Memoria

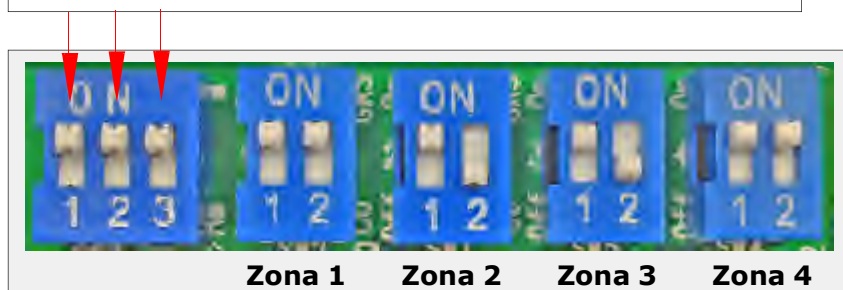

Interruttore 1 - Selezione Della Sicurezza Positiva

In posizione **ON** Si inserisce la funzione della Sicurezza Positiva.

In posizione **OFF** Si disinserisce la funzione della Sicurezza Positiva.

Interruttore 2 - Modo di Lavoro del relé di allarme Generale.

In posizione **ON** Funzione ad Impulso il relé rimane chiuso per 5 secondi dopo di che si diseccita.

In posizione **OFF** Funzione in modo Continuo il relé rimane chiuso sino a quando non si premerà il pulsante di **RESET**.

Interruttore 3 - Mantenimento della memoria di allarme

Posizionando il microinterruttore su **ON**, l'apparecchiatura **MEMORIZZA** l'allarme avvenuto mantenendo chiuso il relé e facendo lampeggiare il LED dell'allarme generale, fino a quando non si preme il pulsante di **RESET**.

Posizionando il microinterruttore su **OFF**, l'apparecchiatura **NON MEMORIZZA** l'allarme avvenuto, ed il relé si disinserisce quando la sonda collegata non rileva più gas.

Nel rispetto della Legge questa funzione diventa attiva solo quando si seleziona il rilevamento di **Gas Tossici** (lettura in "ppm")

Installazione e Posizionamento delle sonde

Elemento assolutamente essenziale per il corretto funzionamento della centralina è la sua corretta installazione.

Seguendo i suggerimenti di questo paragrafo si otterrà un'elevata precisione unita ad una assenza totale di falsi allarmi.

La centralina va installata ad incasso dentro un quadro elettrico tenendo presente che è in formato per barra Omega (occupa 9 moduli).

All'atto dell'installazione è bene usare la normale diligenza che una apparecchiatura elettronica richiede:

- Installare l'apparecchiatura lontana da fonti di calore eccessivo.
- Evitare che dei liquidi possano venire a contatto con la centralina, ricordando che la sua struttura esterna ha grado di protezione IP20 (Installata nel quadro elettrico prenderà il grado di protezione di questi ultimo).

Le sonde GAS che possono essere collegate a questa apparecchiatura sono di molteplici tipi e vanno posizionate a diverse altezze in base al tipo di gas da rilevare.

Queste altezze sono:

- **30 cm.** dal punto più basso del pavimento per rilevare **gas pesanti (G.P.L. ecc)**
- **30 cm.** dal punto più alto del soffitto per rilevare **gas leggeri (Metano ecc)**
- **160 cm.** dal punto più basso del pavimento per rilevare **gas volatili (CO ecc)**

Sonde di rilevamento Incendio

Dimensionare correttamente un impianto **d'incendio** significa scegliere il numero di sensori ideali per la superficie da controllare. Nei disegni sottostanti sono specificate le aree massime che i diversi modelli sono in grado di controllare, posizionati ad **un'altezza di 4 metri**.

E' importante ricordare che le sonde a distanza vanno installate tenendo presente che:

1) Le sonde **non vanno Installate** a ridosso dell'apparecchio da controllare, caldaia, bruciatore, cucine industriali, ecc.) ma dalla parte opposta.

2) Le sonde **non devono** essere investite da fumi, vapori, e da fonti di aria in movimento, che possano falsarne la rilevazione.

3) Le sonde **non devono** essere piazzate vicino a fonti di calore, ventilatori o aspiratori.

E' necessario ricordare che i sensori di rilevazione GAS posti all'interno della sonda sono componenti deperibili, la cui durata media è variabile da 5 a 6 anni (chiedi eventuale tabella) pertanto trascorso questo periodo è bene provvedere alla loro sostituzione.

4) Il controllo di funzionamento e la manutenzione ordinaria e/o straordinaria **deve essere eseguite** almeno una volta all'anno. E' bene mantenere sotto controllo la segnalazione di avaria.

All'accensione dei Leds di Avaria è necessario effettuare la sostituzione della sonda da un tecnico specializzato.

INSTALAZIONE DELLE SONDE GAS

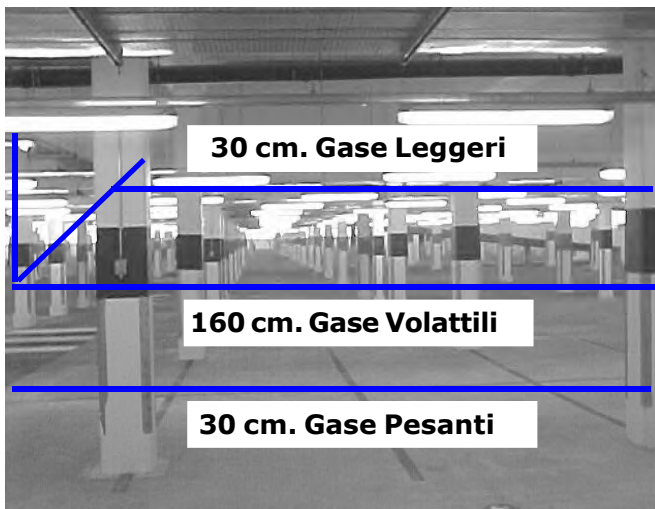

INSTALAZIONE DELLE SONDE INCENDIO

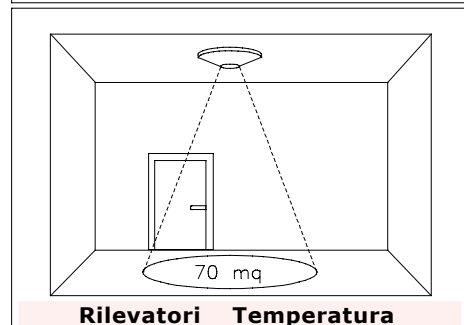
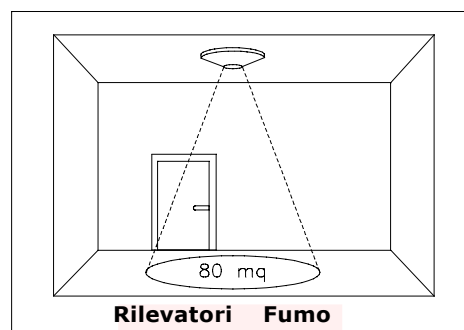

Accensione

- 1) Inserire tensione con l'apposito interruttore esterno, che dovrà essere provvisto di fusibili di protezione.
- 2) Si noterà l'accensione rotatoria di alcuni LED per circa 20".
- 3) Il Display inizierà il COUNT DOWN che dura circa 90 secondi (preriscaldamento) alla fine di esso la centrale è pronta a rilevare.
- 4) Mantenendo premuto il pulsante di TEST, si ottiene la simulazione di una perdita di gas e la centrale esegue le seguenti operazioni:
 - a) Accende il LED del **Pre-allarme** tarato al 13% del L.I.E. oppure 200 ppm (riferito al CO) commutando il relé di riferimento, il buzzer emette un suono a lenta frequenza.
 - b) Accende il LED di **Allarme Generale** tarato al 20% del L.I.E. oppure 300 ppm (riferito al CO) commutando il relé di riferimento.
Il LED MAIN ALARM inizia a lampeggiare; il buzzer emette un suono con una frequenza più alta.
- 5) Per completare il collaudo leggere attentamente il manuale di istruzioni della sonda ed eseguire il test del sensore emettendo del gas con una bomboletta pre calibrata.
- 6) Volendo simulare l' **AVARIA** di zona è sufficiente scollegare il cavo di ritorno di una delle sonde o di tutte e quattro, la centrale eseguirà le seguenti operazioni:
 - si accenderà in modo lampeggiante il LED di **AVARIA** (FAULT) e il LED di **MAIN ALARM**;
 - il buzzer emetterà un suono continuo;
 - il relé di AVARIA e il relé di ALLARME GENERALE commuteranno.Ricollegare il cavo di ritorno e premere il pulsante di RESET per ripristinare il funzionamento della centrale.

Prima di chiamare un tecnico verificare ...

- Se l'apparecchio non si accende.

Verificare che la tensione 230 Vac. arrivi correttamente.

Se alimentata a batteria che la tensione 12 V. Dc arrivi correttamente.

- Se si accende il led di Avaria.

Controllare i cavi di collegamento, che dalla **centralina** vanno alle sonde di rilevamento **Gas**, siano integri, che le sonde siano alimentate correttamente, inoltre che il filo del segnale sia collegato bene.

Se collegato alla centralina ci sono delle sonde di rilevamento **Incendio**, controllare che i cavi di collegamento siano integri, che le sonde siano alloggiare perfettamente al loro zoccolo, e **che la resistenza di fine linea sia inserita e del giusto valore ohmico.**

- Se si accende il led di Over Load Probes

Controllare di non aver invertito la polarità di alimentazione, di non aver creato un corto circuito, di non aver danneggiato una delle sonde, o che si prelevi una corrente superiore.

- Se si accende il led di Over Load Battery

Controllare che i cavi di collegamento non siano in corto circuito, che non sia stato invertita la polarità, o che la batteria sia danneggiata.

- Se la centralina va ripetutamente in allarme.

Controllare che non ci siano perdite di gas. Controllare che assieme alla segnalazione di allarme non si accenda anche la spia di AVARIA, in questo caso procedere al controllo delle sonde.

- Se la centralina va in allarme e non chiude le apparecchiature ad essa collegate.

Controllare che i collegamenti siano corretti, e che il ponticello che porta tensione al comune del relé sia stato effettuato,

NOTA: tutti i relé sono liberi da tensione. Controllare il disegno di collegamento.

- Se alla BX449F viene collegato una Elettrovalvola a 12V. Dc e non funziona bene.

Alla centralina non si possono collegare direttamente Elettrovalvole o Sirene a 12V.Dc.

Si deve sempre ricorrere ad una alimentazione esterna.

La centralina eroga una corrente **Max di 50mA.** Controllare il disegno di collegamento.

Nel caso si presentassero ulteriori problemi è necessario interpellare direttamente **un tecnico** specializzato e/o autorizzato oppure il **Concessionario**, della **FERRARI S.r.l.**

Collegamenti Elettrici

ATTENZIONE

Prima di effettuare il collegamento alla rete elettrica assicurarsi che la tensione sia quella richiesta. Seguire attentamente le istruzioni, e i collegamenti rispettando le Normative vigenti, tenedo presente che i cavi dei segnali è bene stenderli separatamente da quelli di potenza.

Collegamento Elettrico della
1° morsettiera (sinistra)

Il Relè schematizzato è Libero da tensione.
Portata dei contatti
5 A resistivi.

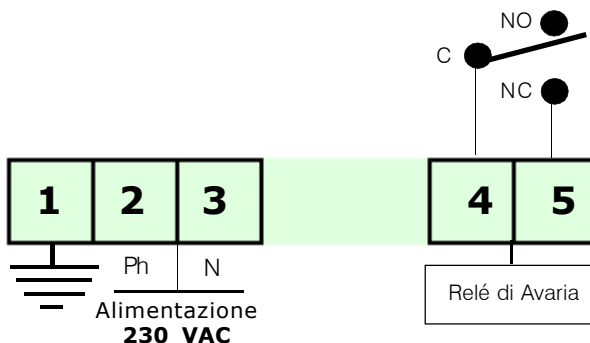

Collegamento Elettrico della
2° morsettiera (centrale)

Tutti Relè sono Liberi da tensione
con una portata dei contatti
10 A resistivi.

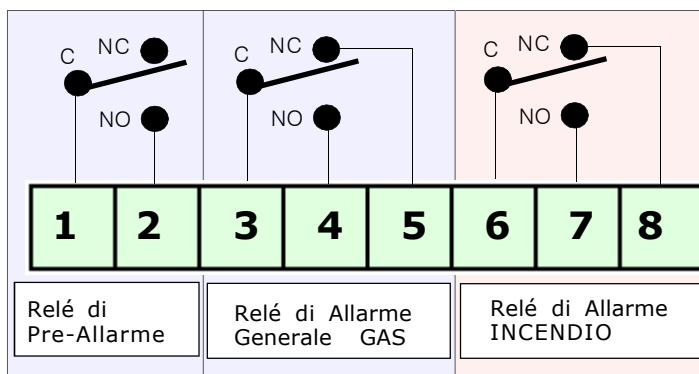

Collegamento Elettrico della
3° morsettiera (destra)

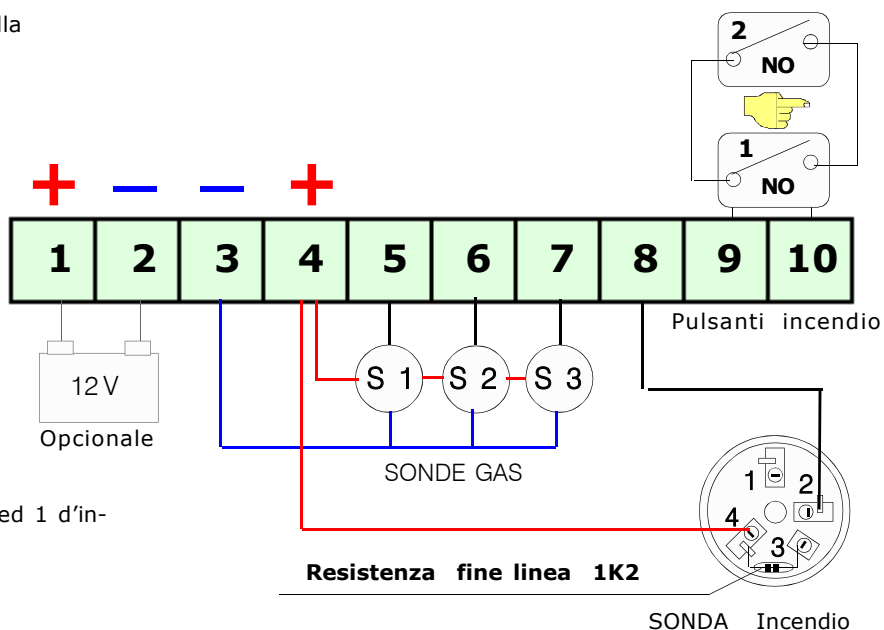

Nello schema 3 sonde Gas ed 1 d'incendio.

Elettrovalvola Normalmente Chiusa

Senza Sicurezza Intrinseca

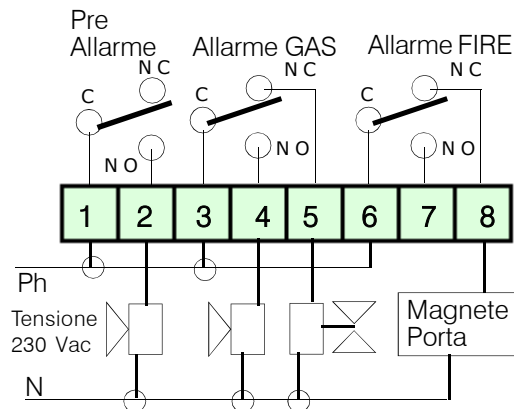

Con Sicurezza Intrinseca

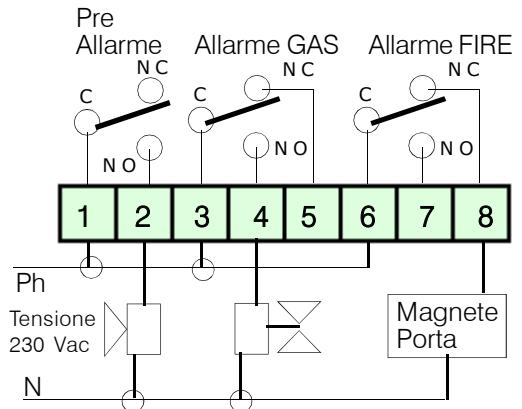

Collegamento di una Elettrovalvola NC e di gruppi Acustici Alimentati a 12V. Dc

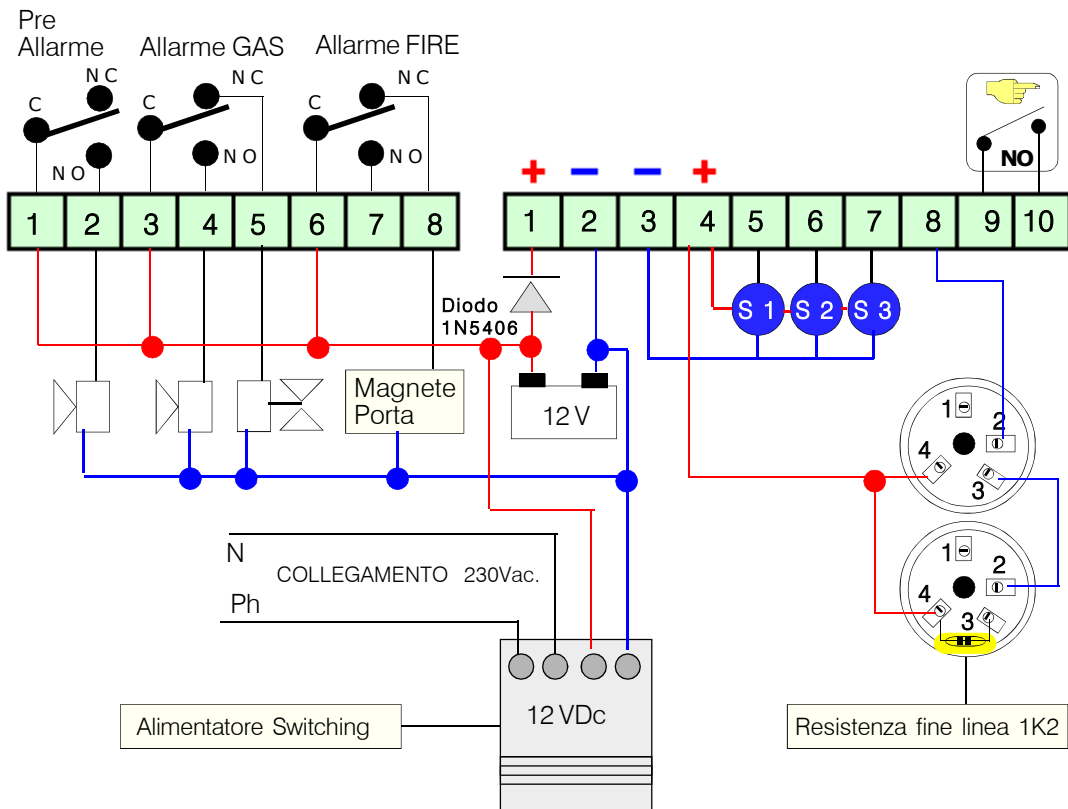

Alla **BX449F** non si può collegare direttamente Elettrovalvole o Sirene a 12V.d.c. Si deve sempre ricorrere ad una alimentazione esterna.

L'installazione del rilevatore non esonera ... Dall'osservanza di tutte le regole riguardanti le caratteristiche, l'installazione e l'uso degli apparecchi a gas. La ventilazione dei locali e lo scarico dei prodotti della combustione prescritti dalle norme UNI come da ART. 3 LEGGE 1083 / 71 e dalle relative disposizioni di legge.

ASSICURAZIONE. L'apparecchiatura è protetta dall'assicurazione SOCIETA' REALE MUTUA per la R.C. PRODOTTI per un valore massimale di 1.500.000 Euro contro i danni che questa apparecchiatura potrebbe creare in caso di non funzionamento.

GARANZIA. L'apparecchiatura è garantita per un periodo di 3 Anni dalla data di fabbricazione, in base alle condizioni descritte di seguito.

Saranno sostituiti gratuitamente i componenti riconosciuti difettosi, con l'**esclusione** delle custodie in plastica o alluminio, le borse, gli imballi, eventuali batterie, e schede tecniche.

L'apparecchiatura dovrà pervenire in porto franco alla ditta **FERRARI S.r.l.**

Dalla garanzia sono esclusi i guasti dovuti alle manomissioni da parte di personale non autorizzato, nonché le installazioni errate o le incurie derivanti da fenomeni estranei al normale funzionamento dell'apparecchio. La ditta **FERRARI S.r.l.** non risponde di eventuali danni, diretti o indiretti, causati a persone, animali o cose, da avarie del prodotto o dalla forzata sospensione dell'uso dello stesso.



FERRARI S.r.l. SEDE

Via I° Maggio,7
21012 Cassano Magnago (VA)
tel. 0331.204.911 - R.A. Fax 0331.201.458
Mail : ferrarivarese@ferrariwelcome.it

FERRARI S.r.l. FILIALE CENTRO SUD

Via S. Pieretto, 50
55060 Capannori (Lucca)
tel. 0583 941.41 - R.A. Fax 0583 946.82
Mail : ferrarilucca@ferrariwelcome.it

FERRARI S.r.l. FILIALE NORD EST

Via Silvio Travaglia, 12
35043 Monselice (Padova)
tel. 0429.767227 - Fax 0429.701810
Mail : ferraripadova@ferrariwelcome.it



Centralina **BX449F**

Lo styling è della b & b design

Data di acquisto

Numero di Matricola

Timbro e firma del Rivenditore

Seguendo una politica di continuo sviluppo si riserva il diritto di modificare i propri prodotti senza preavviso.