

Funzione

Valvole di sicurezza ad azione positiva, non azionate da energia esterna, costruite allo scopo di intercettare il flusso di combustibile al bruciatore per evitare che la temperatura dell'acqua, nel circuito di mandata dell'impianto, raggiunga il valore della temperatura di ebollizione.

La chiusura della valvola avviene per:

- Foratura o taglio del capillare e/o del bulbo sensore.

Essendo valvole ad azione positiva in questo caso non è più possibile riarmare la valvola.

- Innalzamento della temperatura dell'acqua fino a raggiungere il punto di taratura di $98\text{ }^{\circ}\text{C}$ ($+0\text{ }^{\circ}\text{C}$ - $-5\text{ }^{\circ}\text{C}$). In questo caso è possibile riarmare la valvola solo se la temperatura scende ad almeno $87\text{ }^{\circ}\text{C}$.

A corredo di ogni valvola viene fornito il verbale di taratura in copia originale. Questo documento oltre ai dati tecnici della valvola contiene anche il numero di matricola che viene riportato anche nel sigillo fissato al corpo valvola. Il documento viene timbrato e convalidato dal tecnico dell'

INAIL che ha assistito alla taratura.



0497
MADE IN ITALY

Caratteristiche Tecniche

Impiego:	gas delle 3 famiglie, gasolio e olio combustibile
Attacchi filettati Rp:	(1/2" - 3/4" - 1" - 1"1/4 - 1"1/2 - 2") secondo EN 10226
Attacchi flangiati PN 16:	(DN 65 - DN 80 - DN 100) secondo ISO 7005
Attacco pozzetto:	G 1/2"
Temperatura di taratura:	$98\text{ }^{\circ}\text{C}$ ($+0\text{ }^{\circ}\text{C}$ - $-5\text{ }^{\circ}\text{C}$)
Pressione max esercizio valvola:	1 bar
Temperatura ambiente valvola:	$-15\text{ }^{\circ}\text{C}$ ÷ $+70\text{ }^{\circ}\text{C}$
Lunghezza capillare:	5 m
Resistenza meccanica valvola:	Gruppo 2 (secondo EN 13611:2007)
Organi di tenuta:	Gomma NBR e Viton FKM (UNI ISO 4658)

In caso di intervento della valvola per poterla riarmare è necessario aspettare che la temperatura dell'acqua scenda a circa $87\text{ }^{\circ}\text{C}$.

Prima di riarmare la valvola è opportuno accertarsi delle cause che ne hanno provocato l'intervento.

Tirare verso l'alto la manopola di riarmo (1), attendere qualche istante che si verifichi l'equilibrio di pressione tra monte e valle della valvola.

Successivamente tirare verso l'alto la manopola di riarmo (1) fino all'aggancio.

La targhetta verde (10) posta sotto la manopola di riarmo (1), se visibile, indica che l'elettrovalvola è aperta.

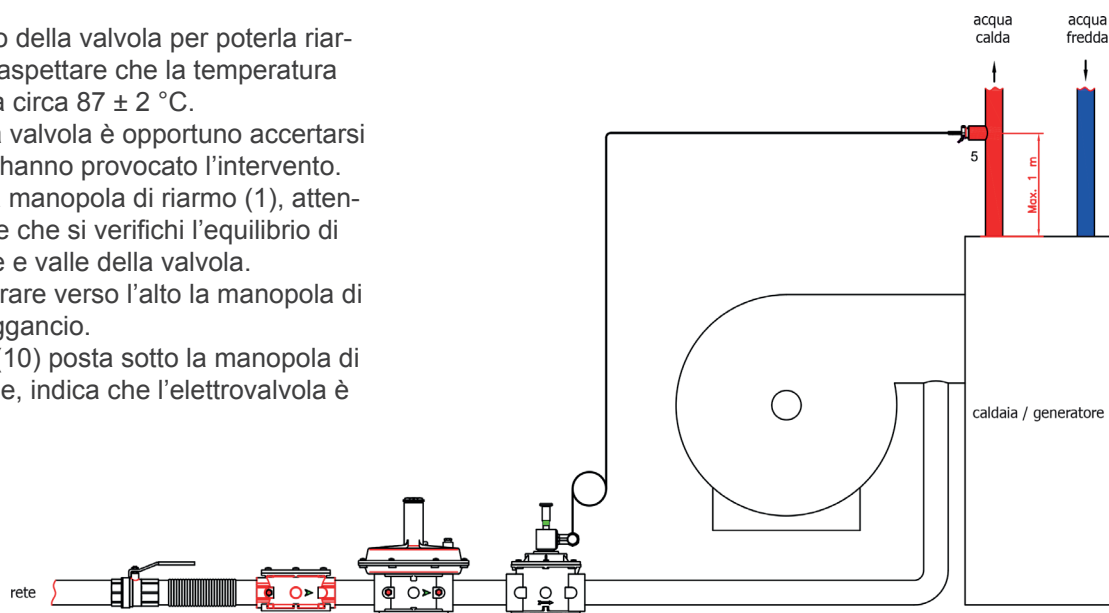

Installazione

ATTENZIONE: le operazioni di installazione/manutenzione devono essere eseguite da personale qualificato.

- E' necessario chiudere il flusso del gas/combustibile prima dell'installazione.
- Verificare che la pressione di linea NON SIA SUPERIORE alla pressione massima dichiarata sull'etichetta del prodotto.
- Normalmente si installano a valle degli organi di regolazione e devono essere installate con la freccia (indicata sul corpo (8) dell'apparecchio) rivolta verso l'utenza. Possono essere installate anche in posizione verticale senza che ne venga pregiudicato il corretto funzionamento. Non possono essere posizionate capovolte (con la manopola (1) rivolta verso il basso).
- Durante l'installazione evitare che detriti o residui metallici penetrino all'interno dell'apparecchio.
- Se l'apparecchio è filettato verificare che la lunghezza del filetto della tubazione non sia eccessiva per non danneggiare il corpo dell'apparecchio in fase di avvitamento. Non usare la manopola (1) come leva per l'avvitamento ma servirsi dell'apposito utensile.
- Se l'apparecchio è flangiato verificare che le controflange di ingresso e uscita siano perfettamente parallele per evitare di sottoporre il corpo a inutili sforzi meccanici, calcolare inoltre lo spazio per l'inserimento della guarnizione di tenuta. Se a guarnizioni inserite lo spazio rimanente è eccessivo non cercare di colmarlo stringendo eccessivamente i bulloni dell'apparecchio.
- In ogni caso dopo l'installazione verificare la tenuta dell'impianto.
- E' necessario che il bulbo (16) col relativo pozzetto (13) venga inserito immerso nella corrente del fluido in uscita dalla caldaia entro 1 m dalla caldaia stessa. Accertarsi che tra il bulbo (16) e la caldaia non ci siano organi di intercettazione.
- Fissare il bulbo (16) al pozzetto (13) serrando l'apposita vite (12) e piombare tramite l'apposito sigillo (14).
- Riempire il pozzetto con pasta o liquido (es. olio diatermico) ad alta conducibilità termica per garantire un perfetto contatto termico tra l'interno del tubo e il bulbo (16).
- Avvolgere il capillare (17) in eccesso e sistemarlo in prossimità del corpo valvola (7). Assicurarsi che il capillare (17) non venga in alcun modo danneggiato, schiacciato o curvato in modo eccessivo.
- Non modificare la posizione del gruppo di sgancio (15) (tra l'altro piombato tramite apposito sigillo (11) nella corretta posizione in fase di fabbricazione).

Per eventuali problemi o informazioni tecniche vedere indirizzo e recapiti telefonici riportati a fondo pagina.

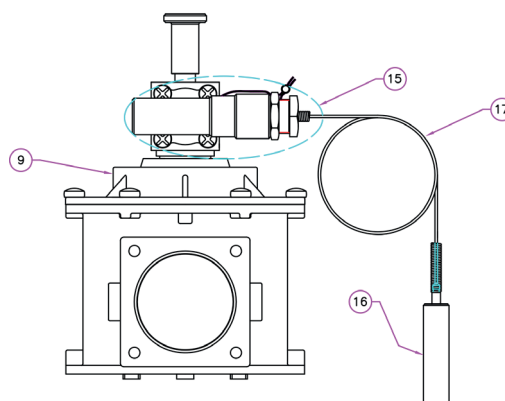
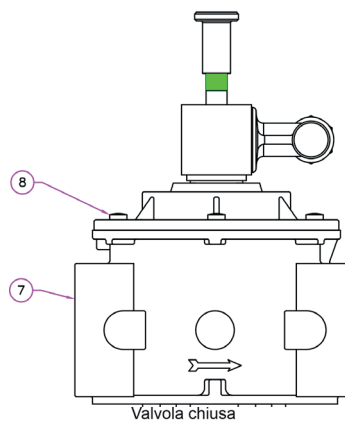
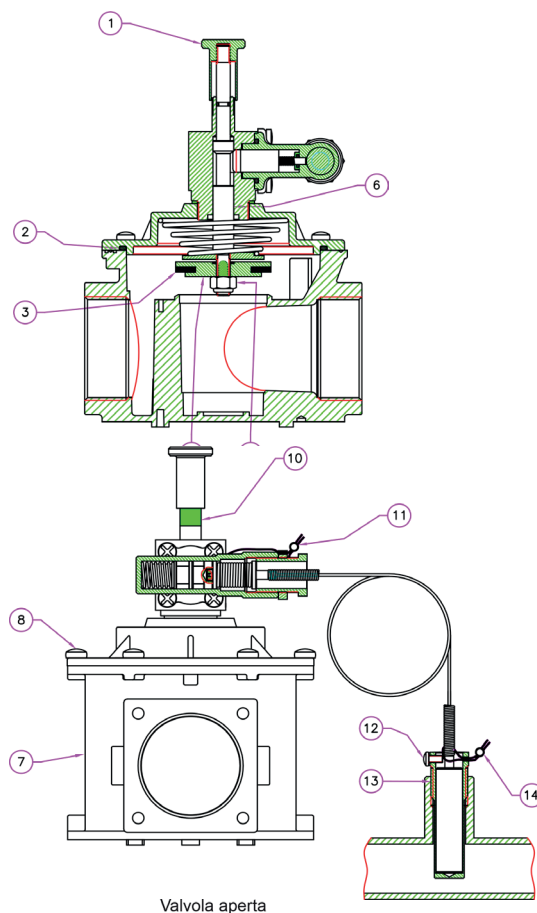

Dimensioni

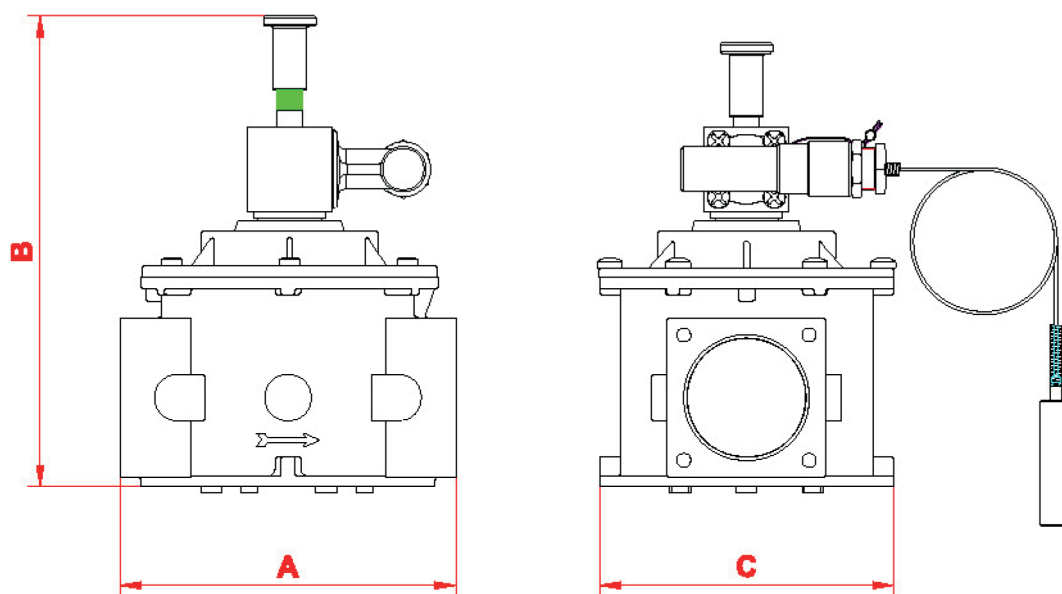

Misure di ingombro (mm)					
Codice	Attacchi Filettati	Attacchi Flangiati	A	B	C
90602AD05	G 1/2"	-	70	135	74
90602AE05	G 3/4"	-	70	135	74
90602AF05	G 1"	-	120	149	94
90602AG05	G 1" 1/4	-	160	196	140
90602AH05	G 1" 1/2	-	160	196	140
90602AJ05	G 2"	-	160	216	140
90602AK05	-	DN 65	290	328	198
90602AL05	-	DN 80	310	335	198
90602AN05	-	DN 100	350	360	254

Diagrammi

DIAGRAMMA PER GAS



DIAGRAMMA PER GASOLIO (20°C)



DIAGRAMMA PER OLIO COMBUSTIBILE (viscosità ≤3°E)

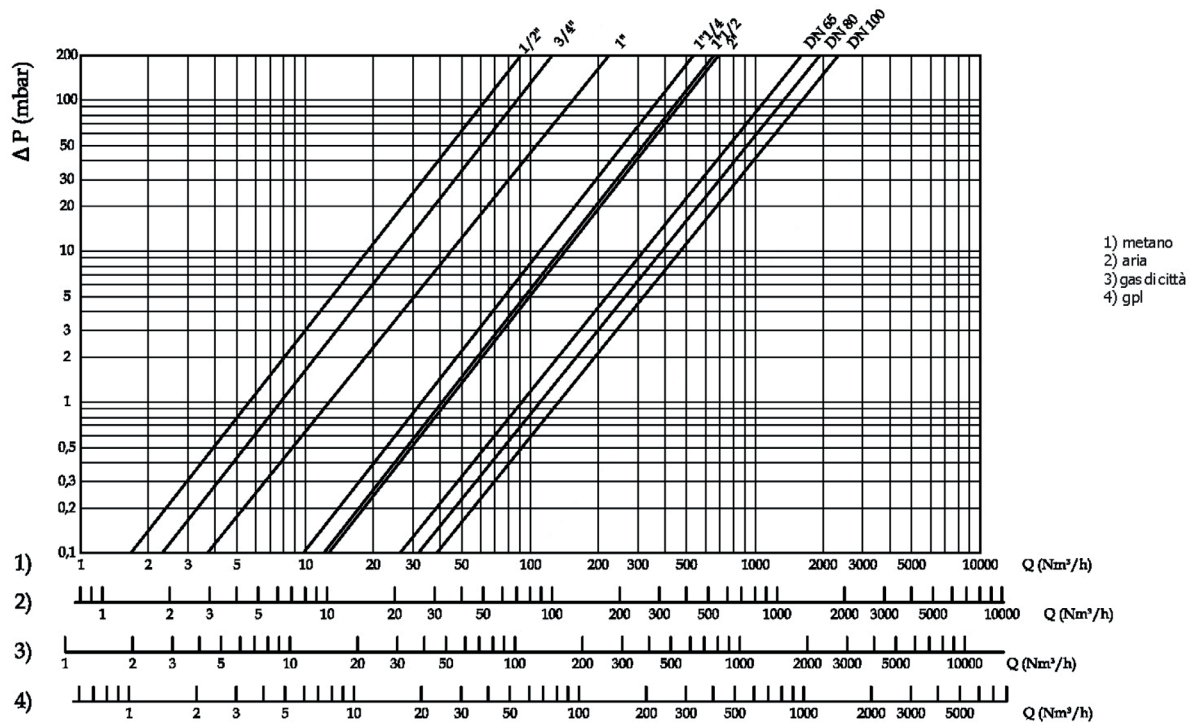
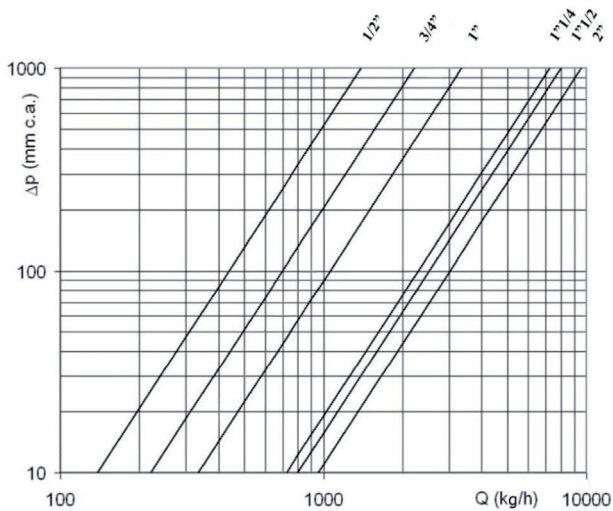