

# ROTHENBERGER

SUPERTRONIC 2000

## SUPERTRONIC 2000



Bedienungsanleitung

Instructions for use

Instruction d'utilisation

Instrucciones de uso

Istruzioni d'uso

Gebruiksaanwijzing

Instruções de serviço

Brugsanvisning

Bruksanvisning

Руководство по эксплуатации

Instrukcja użytkowania



[www.rothenberger.com](http://www.rothenberger.com)

# A Overview

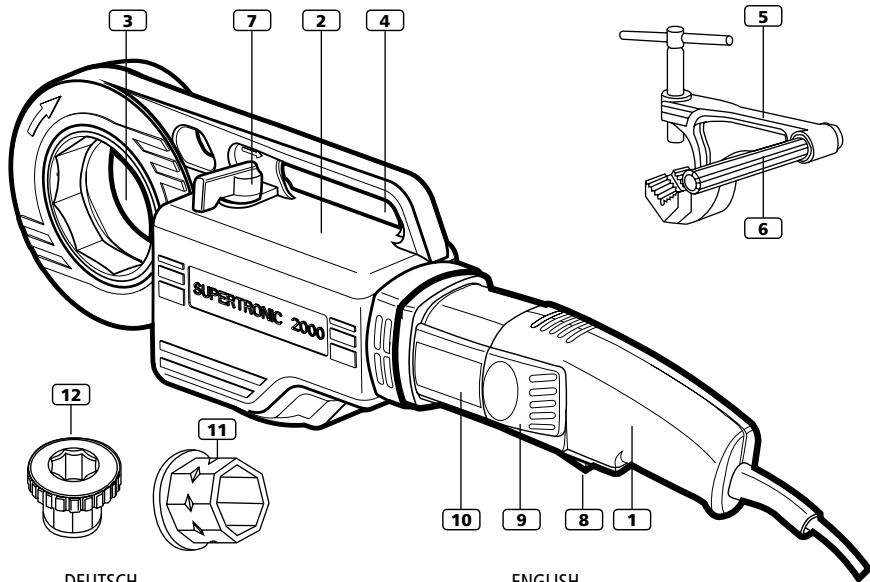

## DEUTSCH

- 1** Motor
- 2** Getriebegehäuse
- 3** Gewinbeschneidkopfaufnahme
- 4** Aufnahme des Rohrhalters
- 5** Rohrhalter (Klemmbacken)
- 6** Anschlag
- 7** Schalter für Links-/Rechts-Lauf
- 8** Betriebsschalter
- 9** Bürstenfach
- 10** Typenetikett
- 11** Adapter Monoblok. 1/4"-1,1/4"
- 12** Adapter Euroblok. 1/4"-1,1/4"

## ENGLISH

- 1** Motor
- 2** Gear box
- 3** Head housing
- 4** Tube fastener adjustment
- 5** Tube fastener (clamp)
- 6** Bolt
- 7** Reverse speed lever
- 8** ON switch
- 9** Brush housing
- 10** Machine identification plate
- 11** Adapter monoblok 1/4"-1.1/4"
- 12** Adapter euroblok 1/4"-1.1/4"

## FRANÇAIS

- 1** Moteur
- 2** Boîte de vitesse
- 3** Logement des têtes
- 4** Ajustage du fixe-tube
- 5** Fixe-tube (pince)
- 6** Boulon
- 7** Levier d'inversion de la marche
- 8** Interrupteur ON/OFF
- 9** Logement des balais
- 10** Étiquette d'identification de la machine
- 11** Adaptateur Monoblok 1/4" - 1.1/4" (6,4 - 31,8 mm)
- 12** Adaptateur Euroblok 1/4" - 1.1/4" (6,4 - 31,8 mm)

## ESPAÑOL

- 1** Motor
- 2** Caja de engranajes
- 3** Alojamiento de los cabezales
- 4** Ajuste del fijatubos
- 5** Fijatubos (mordaza)
- 6** Bulón
- 7** Palanca de inversión de marcha
- 8** Interruptor de marcha
- 9** Alojamiento de escobillas
- 10** Etiqueta identificativa de la máquina
- 11** Adaptador monoblok 1/4"-1,1/4"
- 12** Adaptador euroblok 1/4"-1,1/4"

## ITALIANO

- 1** Motore
- 2** Scatola ingranaggi
- 3** Sede testine
- 4** Regolazione del dispositivo di fissaggio del tubo
- 5** Dispositivo di fissaggio del tubo (morsa)
- 6** Staffa
- 7** Leva inversione di direzione
- 8** Interruttore d'avviamento
- 9** Sede pettini
- 10** Placchetta identificativa della macchina
- 11** Adattatore monoblocco 1/4" -1 1/4"
- 12** Adattatore euroblok 1/4" -1 1/4"

## PORTUGUES

- 1** Motor
- 2** Caixa de velocidades
- 3** Alojamento das cabeças
- 4** Ajuste do fixador do tubo
- 5** Fixador do tubo (braçadeira)
- 6** Cavilha
- 7** Manipulo de inversão de marcha
- 8** Interruptor de marcha
- 9** Alojamento das escovas
- 10** Placa de identificação da máquina
- 11** Adaptador monobloco 1/4"-1.1/4"
- 12** Adaptador eurobloco 1/4"-1.1/4"

## SVENSKA

- 1** Motor
- 2** Växellåda
- 3** Huvudhus
- 4** Justering av rörfästning
- 5** Rörfästning (klämma)
- 6** Bolt
- 7** Backhastighetsspak
- 8** Huvudströmbrytare
- 9** Borsthus
- 10** Maskinidentifieringsplatta
- 11** Adapter monoblok 1/4 - 1 1/4 tum
- 12** Adapter euroblok 1/4 - 1 1/4 tum

## POLSKI

- 1** Silnik
- 2** Przekładnia
- 3** Gniazdo głowicy gwinciariskiej
- 4** Prowadnica imadła dociskowego
- 5** Imadło dociskowe
- 6** Trzpień
- 7** Przełącznik kierunku obrotów
- 8** Włącznik
- 9** Komora szczotek
- 10** Etykieta identyfikacyjna
- 11** Konwerter monoblok 1/4"-1.1/4"
- 12** Konwerter euroblok 1/4"-1.1/4"

## NEDERLANDS

- 1** Motor
- 2** Versnellingsbak
- 3** Houder van de koppen
- 4** Geleidingsstaaf van de pijpklem
- 5** Pijpklem
- 6** Bout
- 7** Draairichtingschakelaar
- 8** Aan/uit-schakelaar
- 9** Behuizing van de koolborstels
- 10** Identificatieplaatje van de machine
- 11** Adapter monoblok 1/4"-1,1/4"
- 12** Adapter euroblok 1/4"-1,1/4"

## DANSK

- 1** Motor
- 2** Gearkasse
- 3** Hovedlejer
- 4** Justering af rørfiksering
- 5** Rør-fiksering (klemme)
- 6** Bolt
- 7** Gangskiftningsstang
- 8** ON-afbryder
- 9** Børstelejer
- 10** Maskinens ID-mærke
- 11** Adapter monoblok 1/4"-1,1/4"
- 12** Adapter euroblok 1/4"-1,1/4"

## РУССКИЙ

- 1** Двигатель
- 2** Коробка передач
- 3** Привод
- 4** Регулятор держателя
- 5** Держатель (зажим)
- 6** Направляющая штанга
- 7** Рычаг переключения
- 8** Выключатель питания
- 9** Кожух щетки
- 10** Табличка с техническими параметрами
- 11** Адаптер моноблок 0,25–1,25"
- 12** Адаптер евроблок 0,25–1,25"